

重要：

- 次のメッセージが表示されたら、ただちに水を排出してください。
(この表示が出ると、警告音も発せられます。)



燃料水混入

1. カバーを開け、シャットオフバルブを開いて水を抜きます。

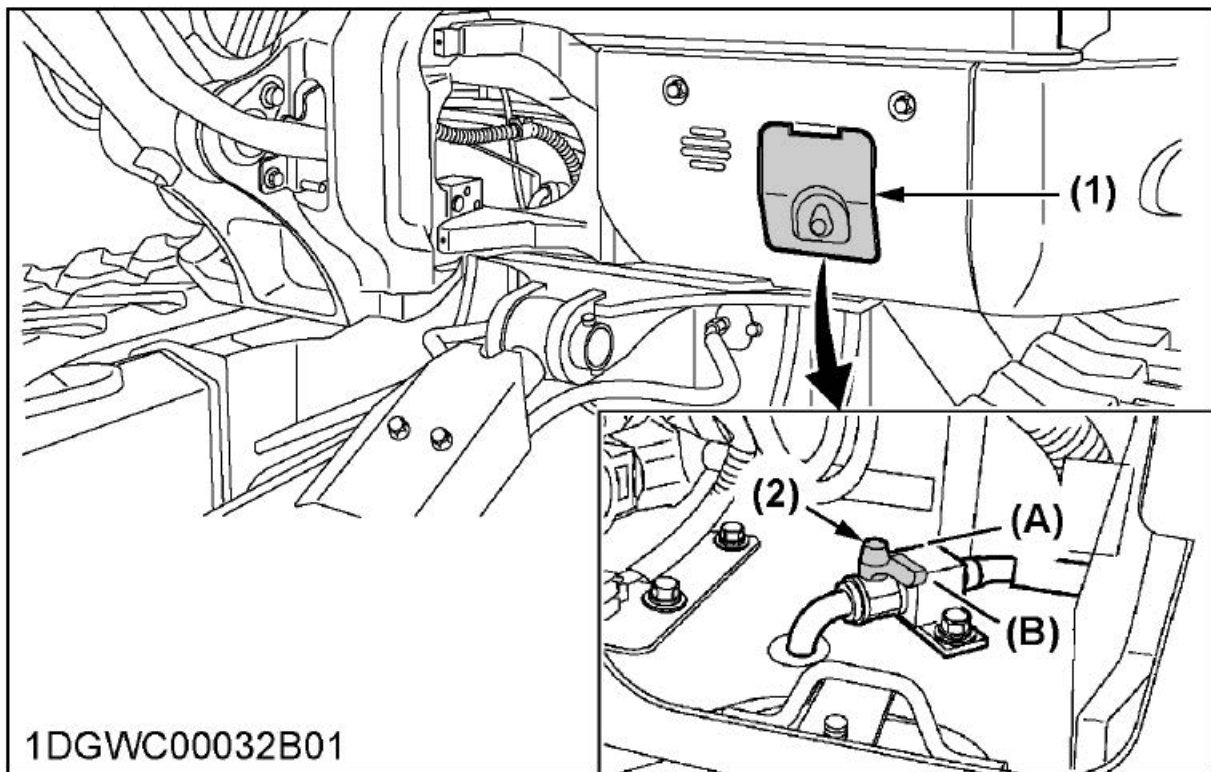

1DGWC00032B01

(1) カバー

(2) シャットオフバルブ

(A) 開

(B) 閉

- 燃料システムの排水を行わないと、DPF の洗浄効率が落ち、DPF の寿命が予定（3000 時間）より短縮するおそれがあります。

水が溜まると赤色のフロート（浮き輪）が浮いてくるので、コックをゆるめて水を捨ててください。

1. ウォータセパレータハンドルを**[OFF]**位置にします。
2. ネジをゆるめます。
3. コックをゆるめて水を排出します。
4. カップ内にゴミなどが沈殿している場合は、カップを外して清掃します。
5. 清掃後、カップを確実に締めます。

6. ウォータセパレータハンドルを**[ON]**位置にします。

補足：

- **カップを外す場合、U-40-6E は事前に水位センサのコネクタを外してください。カップの清掃が終わったら、コネクタを取り付けてください。**

[U-40-6E]

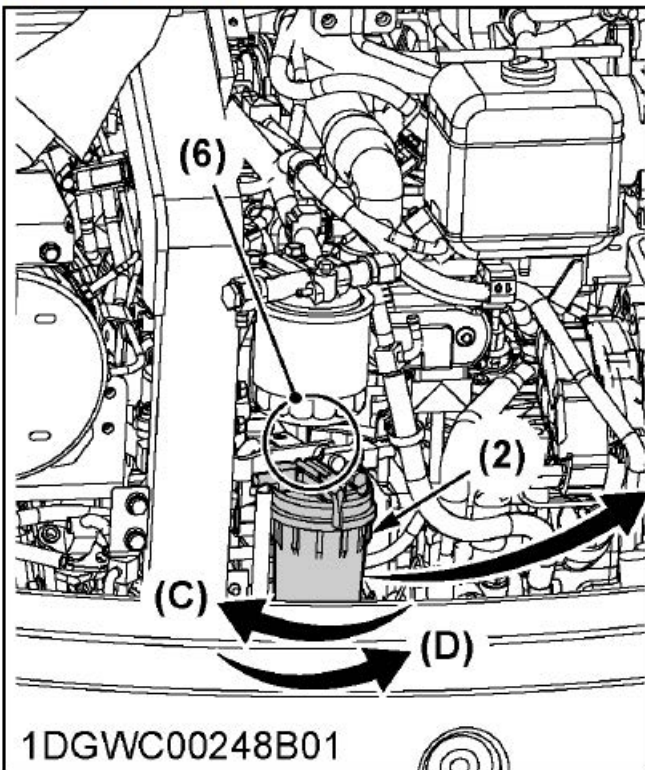

1DGWC00248B01

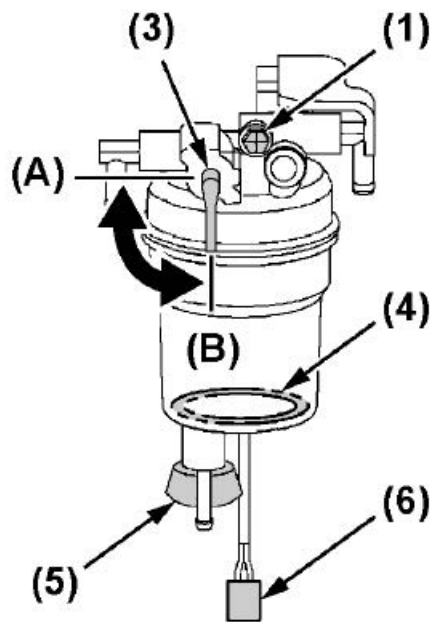

- (1) ネジ
- (2) カップ
- (3) ウォータセパレータハンドル

- (A) [OFF]
- (B) [ON]
- (C) ゆるめる
- (D) 締める

- (4) フロート
- (5) コック
- (6) 水位センサのコネクタ

[U-55-6E]

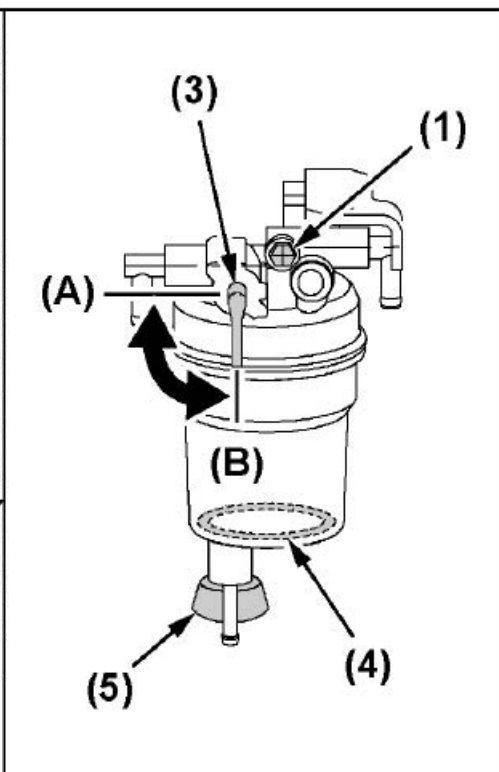
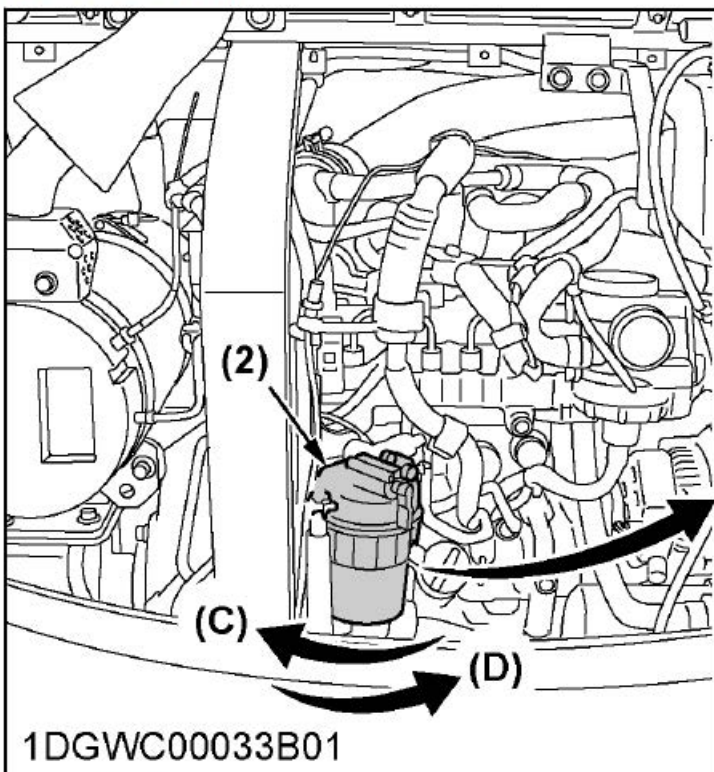

- (1) ネジ
- (2) カップ
- (3) ウォータセパレータハンドル
- (4) フロート
- (5) コック

- (A) [OFF]
- (B) [ON]
- (C) ゆるめる
- (D) 締める