

◆ フューエルタンク

ボンネット前面のカバーを開け、コックを回して行なってください。

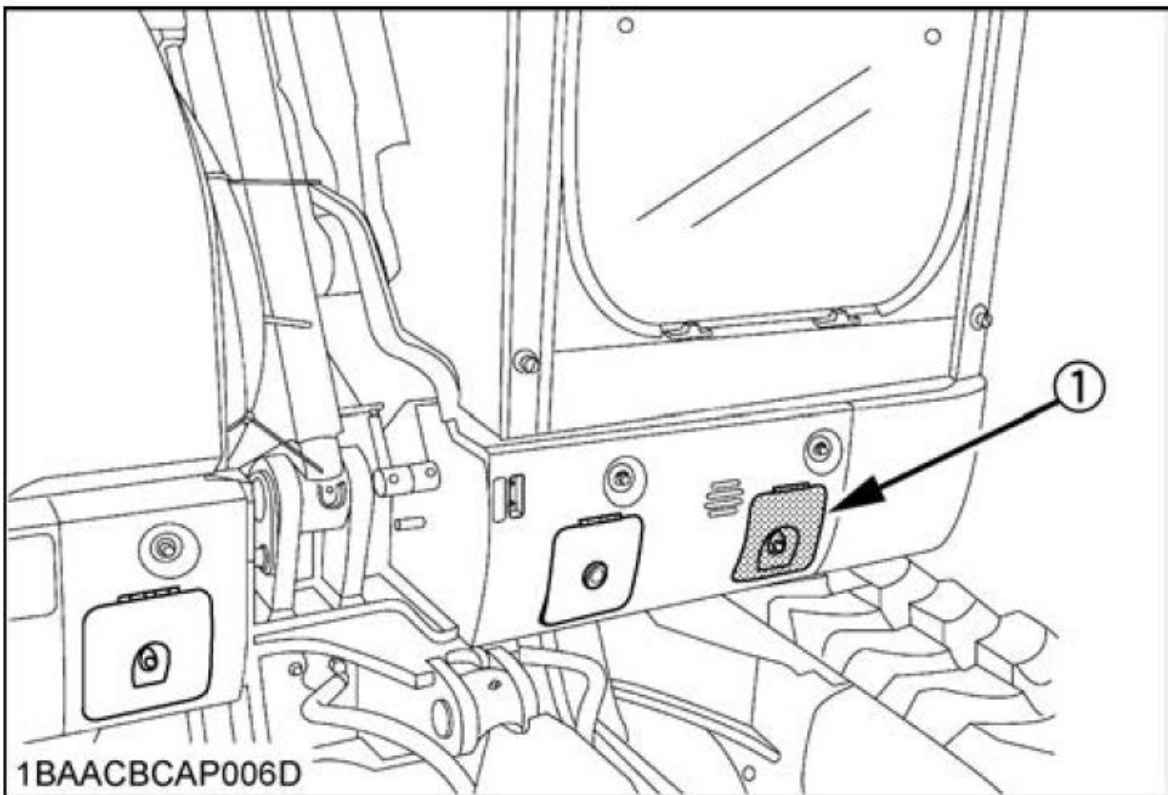

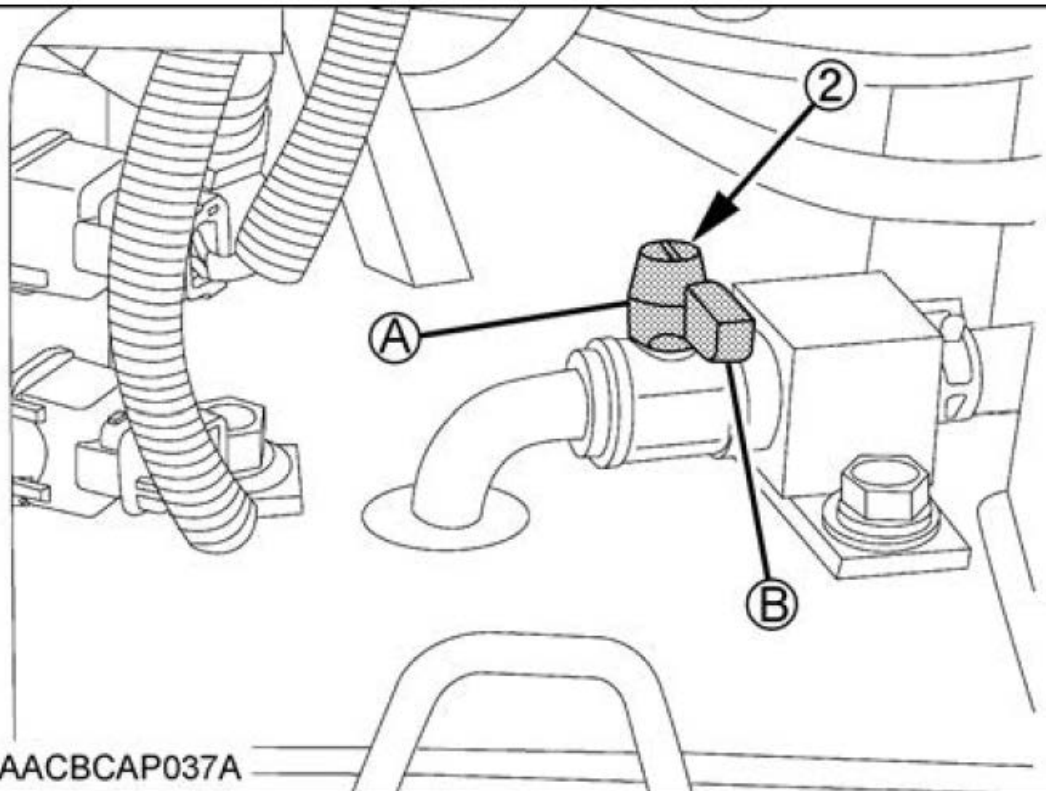

(1) カバー

(2) コック

(A) 開

(B) 閉

◆ ウォータセパレータ

水が溜まると赤色のフロート（浮き輪）が浮いてくるので、コックをゆるめて水を捨ててください。

1. セパレータのレバーを **[CLOSE]** にしてください。
2. ネジをゆるめてください
3. コックをゆるめると水が排出されます。
4. カップ内にゴミなどが沈殿している場合は、カップを外して清掃してください。

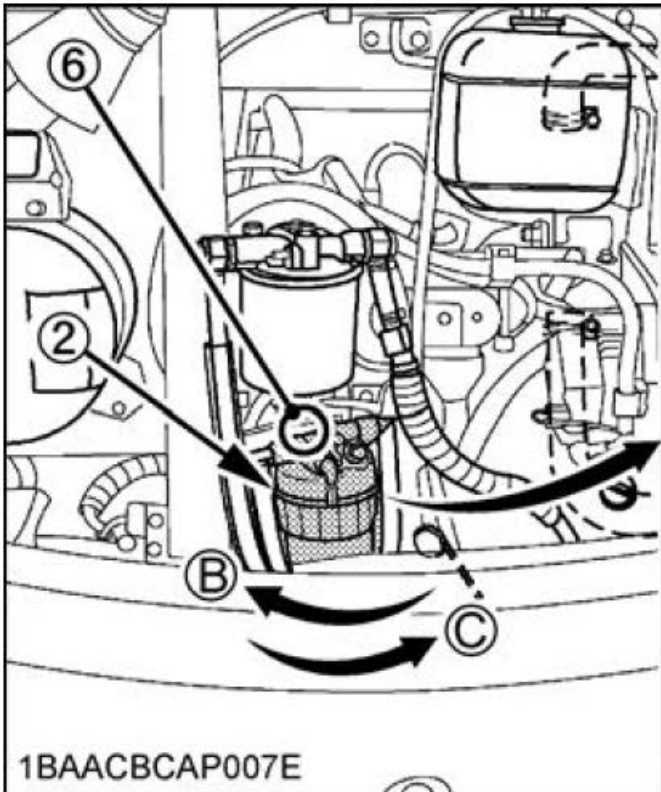

1BAACBCAP007E

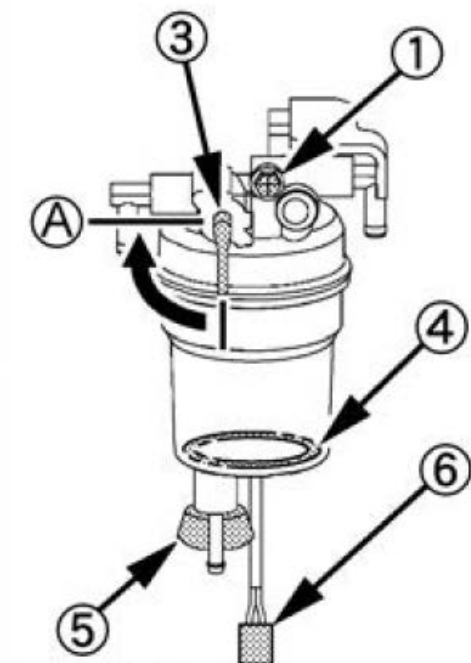

1BBACBCAP077A

- (1) ネジ
- (2) カップ
- (3) ウォータセパレータハンドル
- (4) フロート
- (5) コック
- (6) 水位センサのコネクタ

- (A) CLOSE
- (B) ゆるめる
- (C) 締める

補 足

- * カップを外す場合は、事前に水位センサのコネクタを外してください。カップの清掃が終わったら、コネクタを取付けてください。

重 要

- * 下図メッセージが表示されたら、ただちに水を排出してください。
(この表示が出ると、警告音も発せられます)



燃料水混入

- * 清掃は、軽油もしくは洗淨油で行なってください。
- * 組付けるときは、チリやホコリが付着しないように注意してください。
- * カップ部の水を抜いた後はエア抜きを行なってください。（**【燃料系統のエア抜き】**の項を参照）
- * ウォータセパレータを排水しないと、DPFの洗淨効率が落ち、DPFの寿命が予定（3000時間）より短縮する恐れがあります。