

1. カバーを開け、シャットオフバルブを開いて水を抜きます。

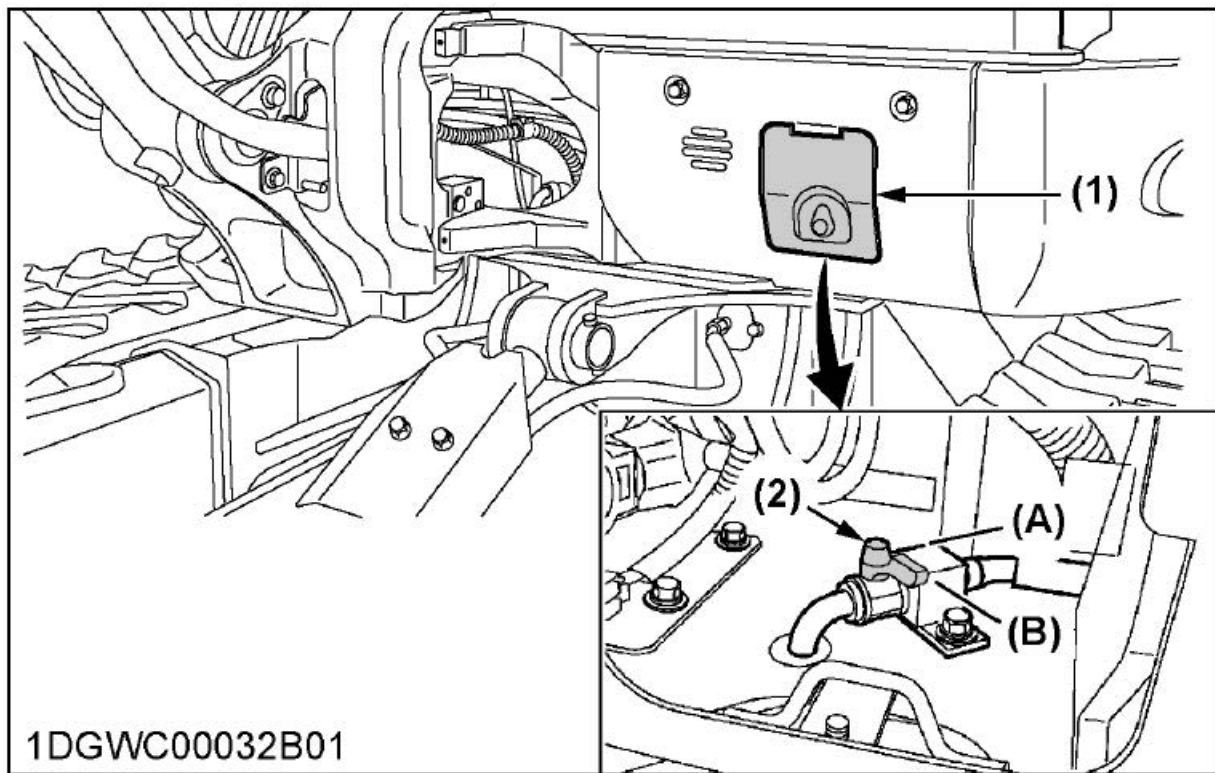

1DGWC00032B01

- (1) カバー
(2) シャットオフバルブ

- (A) 開
(B) 閉

2. ウォータセパレータの水抜き

重要：

- 次のメッセージが表示されたら、ただちにウォータセパレータと燃料フィルタの排水を行ってください。

(詳細は燃料系統の排水 (118 ページ) を参照)

(この表示が出ると、警告音も発せられます。)



燃料水混入

- 清掃は、軽油もしくは洗淨油で行ってください。
- 組み付けるときは、チリやホコリが付着しないように注意してください。
- カップ部の水を抜いた後はエア抜きを行ってください。
(詳細は燃料系統のエア抜きのしかた (123 ページ) を参照)
- 燃料系統の排水を行わないと、DPF の洗淨効率が落ち、DPF の寿命が予定 (3000 時間) より短縮するおそれがあります。

水が溜まると赤色のフロート（浮き輪）が浮いてくるので、カップを外して水を捨ててください。

1. 後ボンネットを開けます。
2. シャットオフバルブを閉じます。
3. ネジをゆるめます。
4. コックをゆるめて水を排出します。
5. カップ内にゴミなどが沈殿している場合は、カップを外して清掃します。
6. 清掃後、カップを確実に締めます。

7. 後ボンネットを閉じます。

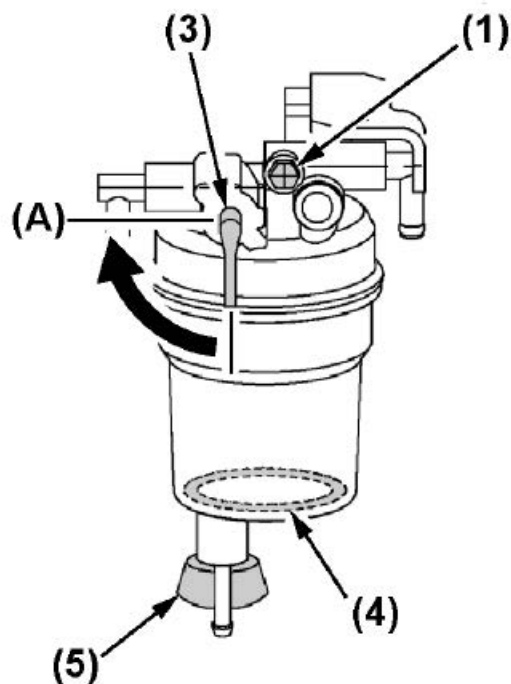
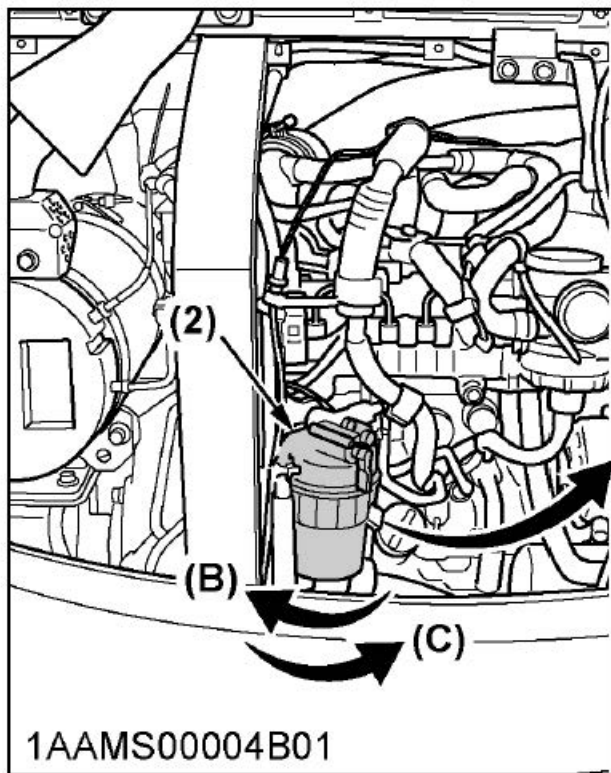

- (1) ネジ
- (2) カップ
- (3) シャットオフバルブ
- (4) フロート
- (5) コック

- (A) 閉じる
- (B) ゆるめる
- (C) 締める